

BANC CLEVELAND

CARACTERISTIQUES TECHNIQUES :

Structure en acier traité anticorrosion et poudré anti-uv
 Compact en HPL finition plein et lames
 Design unique contemporain
 Confort en raison de son dossier intégré
 Haute qualité grâce aux matériaux utilisés et aux renforts
 Couleur de la structure : Gris anthracite mat RAL 7016
 Couleurs disponibles pour le compact : Chêne clair, Pin Tyrol ou Teck
 A fixer en 4 points d'ancrage (kit de fixation non fourni)
 Livré monté

DIMENSIONS :

L. 2000 x l. 520 x H. 800 mm
 Hauteur d'assise : 450 mm

DESIGNATION	REFERENCE
Banc	B7012



Finition compact Teck

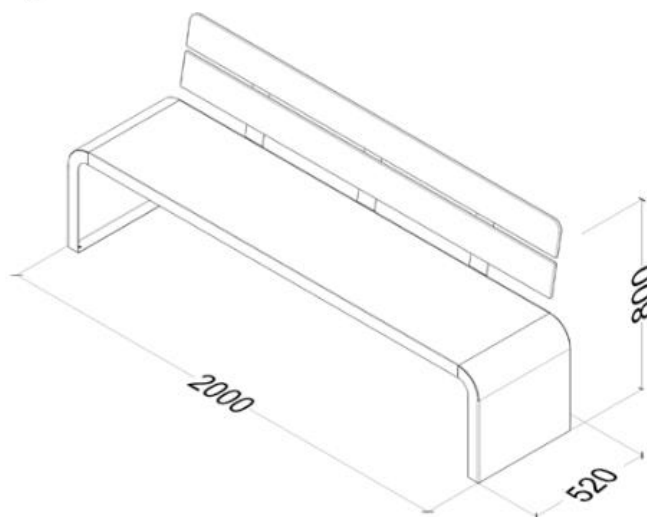

Finition compact Pin Tyrol



Finition compact Chêne clair

